

常温压电位移台

低温压电位移台

电动滑台

控制器

手动位移台

说明:

PA 系列产品是卓立汉光设计的中大尺寸、中大行程的精密直线滑台，该系列产品底板采用 U 型结构加工而成，适合高承载、高刚性或组维使用。可选配防尘罩，有效的防止颗粒、粉尘进入滑台内部，保证电移台在运动过程中的稳定可靠，提高该系列产品的耐用性和精度的保持性。

PA 系列采用精密级滚珠丝杠，配合线性滑块导轨、高品质联轴器等部件，确保产品适用于复杂环境的高精度应用领域。

特点:

- U型铝合金底板精加工，表面黑色阳极氧化处理，耐磨性好、外型美观
- 精密级滚珠丝杠，定位精度高
- 采用线性滑块导轨，负载能力强，运动精度高
- 可选配防尘罩
- 标配二相步进电机，可换装伺服电机

命名规则:

PA 100-(ST242)(-C)(-SR)

系列代码:
PA: 精密、滚珠丝杠、线性滑块导轨、铝合金

行程:
050: 50mm
100: 100mm
150: 150mm
200: 200mm
300: 300mm
400: 400mm
600: 600mm
800: 800mm
1000: 1000mm

电机类型:
无(默认): 标配2相57步进电机
ST242: 配2相42步进电机
ASP1: 配松下100W交流伺服电机
ASY2: 配安川200W交流伺服电机
P1: 配松下100W电机安装板和联轴器
Y2: 配安川200W电机安装板和联轴器

传感器位置:
无(默认): 内置
SL: 左侧外置
SR: 右侧外置

防护类型:
无(默认): 无防护
C: 带防护

选型表:

型号		PA050	PA100	PA150	PA200	PA300	PA400	PA600	PA800	PA1000	
机械规格	行程 (mm)	50	100	150	200	300	400	600	800	1000	
	台面尺寸 (mm)	120×120				150×150		200×200			
	传动机构	精密滚珠丝杠Φ12×4				精密滚珠丝杠Φ16×5		精密滚珠丝杠Φ25×5			
	导轨 (导向机构)	线性滑块导轨									
	主体材料及表面处理	铝合金, 黑色阳极氧化处理									
	自重 (Kg)	5.8	6.2	6.6	7	8.9	9.9	21.5	25	28.4	
	联轴器 (外径-孔径1-孔径2) (mm)	30-6.35-8						32-8-12			
精度规格	整步分辨率 (μm)	20				25					
	20细分开环分辨率 (μm)	1				1.25					
	最大速度 (mm/s)	40				50					
	单向定位精度 (μm)	≤30						/			
	重复定位精度 (μm)	≤±3						≤±5			
	背隙 (反冲间隙) (μm)	≤3									
	回程间隙 (μm)	≤5									
	静态平行度 (mm)	≤0.1						≤0.12			
	运动直线度 (μm)	≤20				≤25		≤15μm/100mm			
	运动平行度 (μm)	≤25				≤30		≤15μm/100mm			
	偏摆 (°)	≤50						/			
俯仰 (°)	≤55				≤60		/				
电气规格	电机及步距角 (°)	二相57步进电机, 步距角1.8									
	电机品牌及型号	信浓, SST59D3206						信浓, SST59D5301			
	工作电流 (A)	2.8						3.0			
	电机保持转矩 (N·m)	1.44						1.57			
	驱动器品牌及型号 (另配)	鸣志, SR4									
	滑台接头	DB9(针)									
	滑台接头线缆类型	高柔性线缆 (德国和柔)									
	滑台接头线缆长度 (m)	0.2									
	限位传感器	2个PM-L25 (日本SUNX)									
	原点传感器	1个PM-L25 (日本SUNX)									
	传感器电源电压 (V)	DC5~24V±10%									
	消耗电流 (mA)	合计60mA以下									
	控制输出	NPN开路集电极输出; DC5~24V8mA以下残留电压0.3V以下 (负载电流2mA时)									
输出逻辑	限位传感器: 检测 (遮光) 时输出晶体管ON (导通); 零位光电传感器: 检测 (遮光) 时输出晶体管OFF (非导通);										
负载	水平负载 (Kg)	30				50		80			
	竖直负载 (Kg)	竖直负载请使用“xx-Z”型号, 具体参考PAxx-Z系列									
	倒置负载 (Kg)	15				25		40			

尺寸图:

PA050

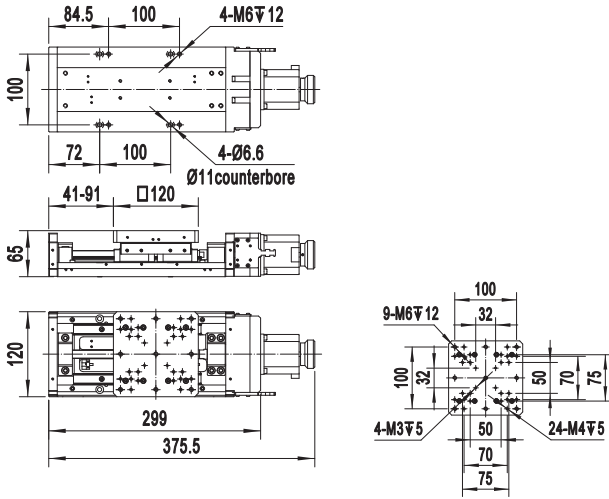
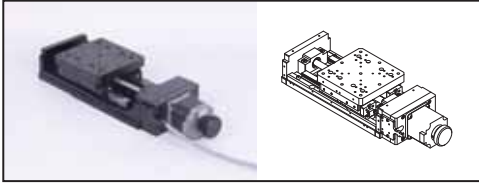

PA100

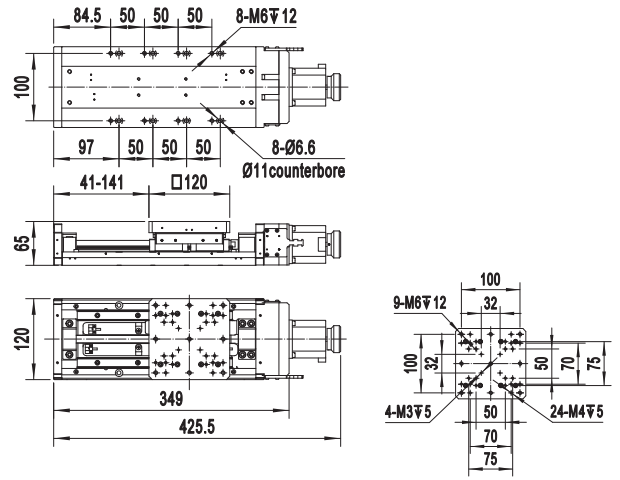
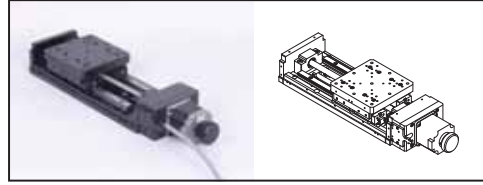

PA150

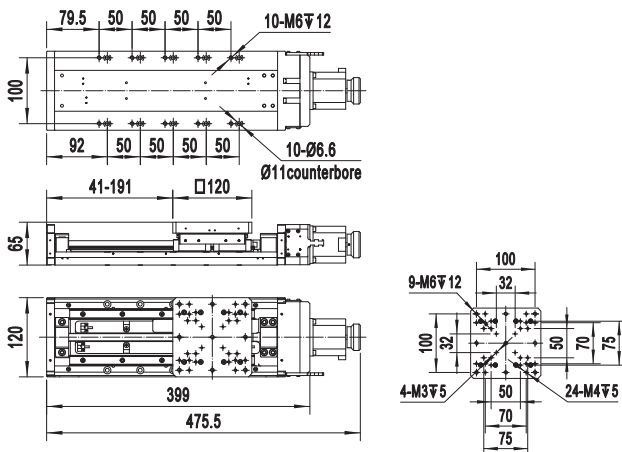
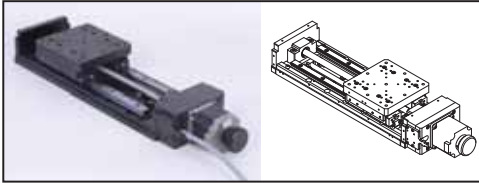

PA200

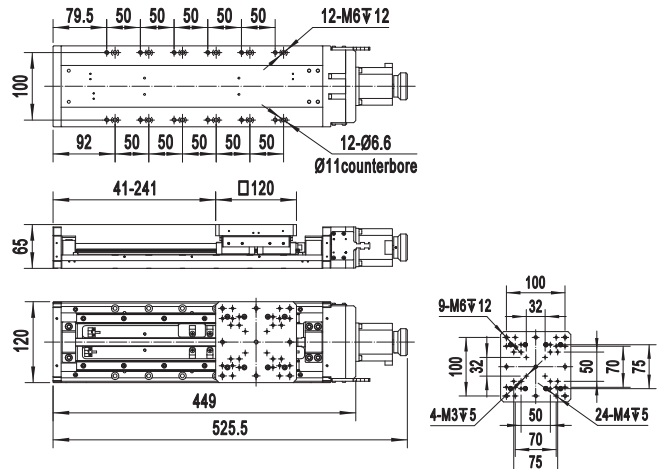
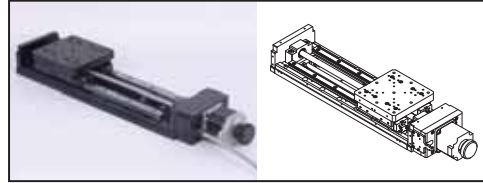

PA300

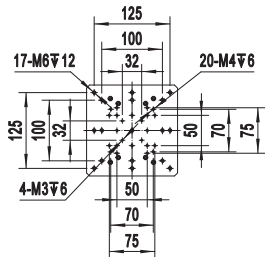
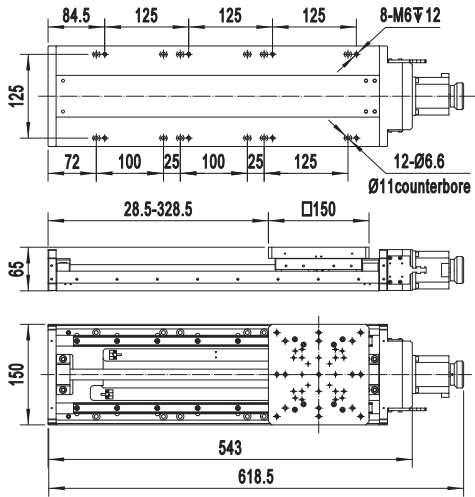
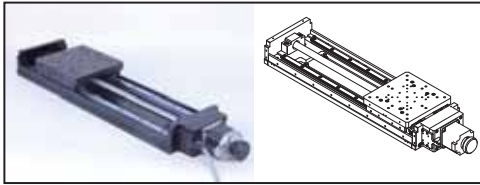

PA400

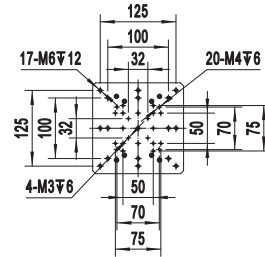
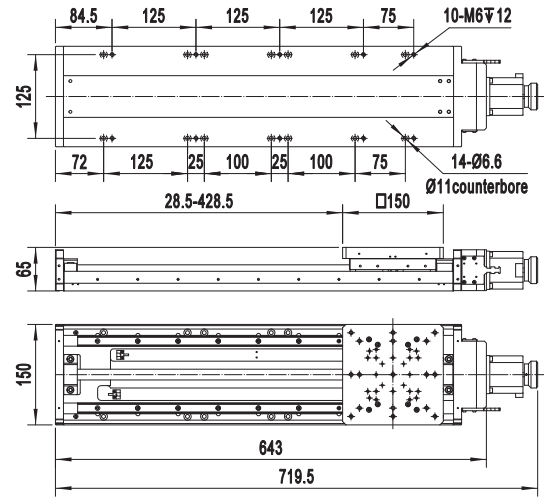
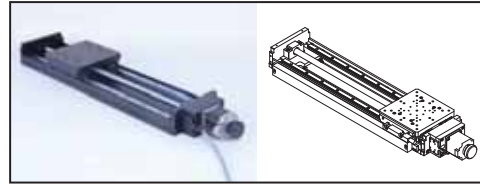

PA600

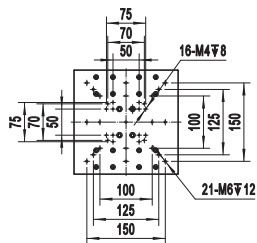
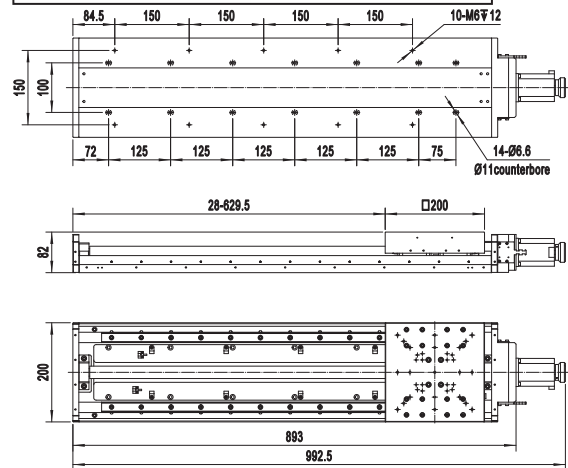
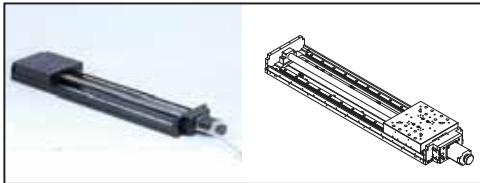

PA800

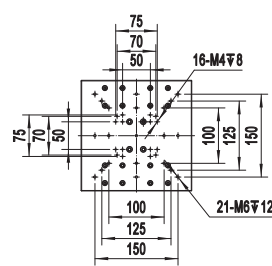
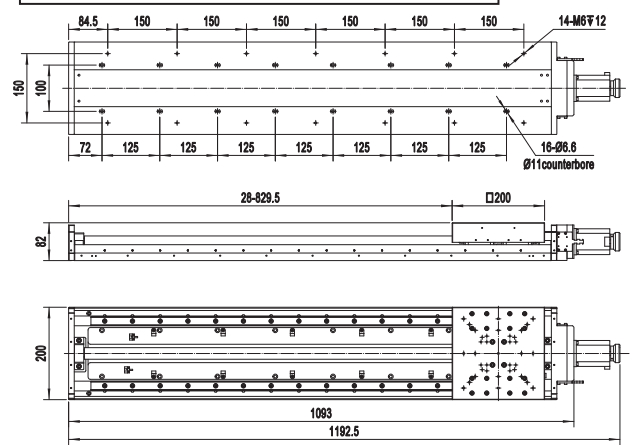
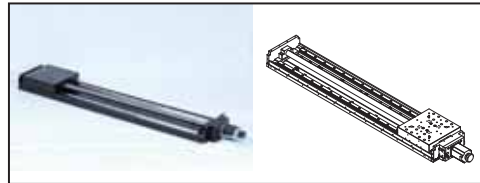

PA1000

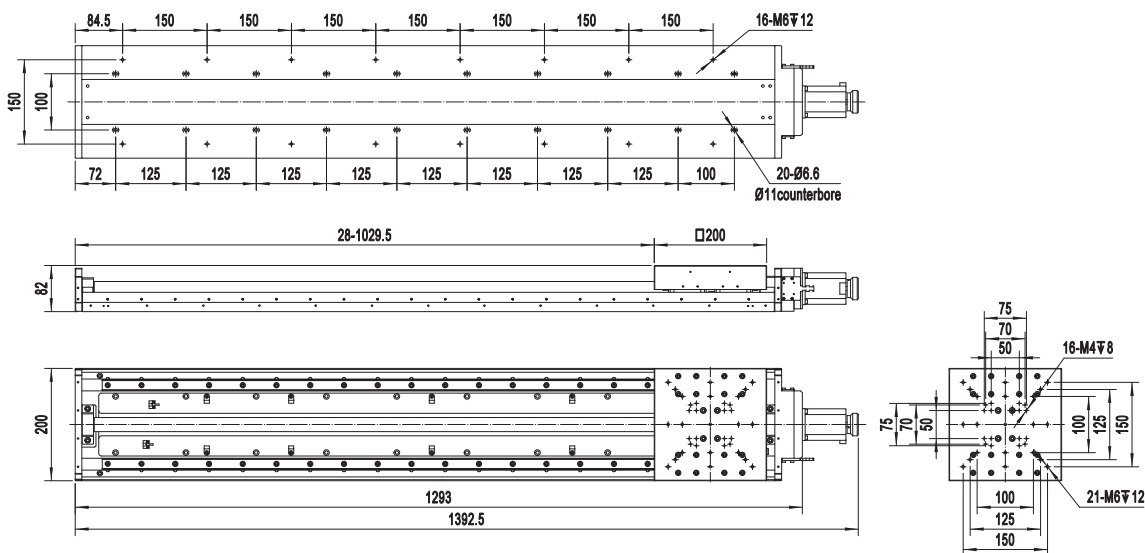

常温压电位移台

低温压电位移台

电动滑台

控制器

手动位移台

电气规格:

电气规格整体说明:

型号	PA050、PA100、PA150、PA200、PA300、PA400	PA600、PA800、PA1000
电机类型	二相57步进电机	
电机型号	SST59D3206	SST59D5301
驱动电流 (A)	2.8	3.0
步距角 (°)	1.8	1.8
滑台接头	1个DB9(针)	
限位传感器	2个PM-L25	
原点传感器	1个PM-L25	
消耗电流 (mA)	合计60mA以下	
控制输出	NPN开路集电极输出; DC5~24V8mA以下残留电压0.3V以下(负载电流2mA时)	
输出逻辑	限位传感器: 检测(遮光)时输出晶体管ON(导通); 零位光电传感器: 检测(遮光)时输出晶体管OFF(非导通);	

滑台线缆接口及定义:

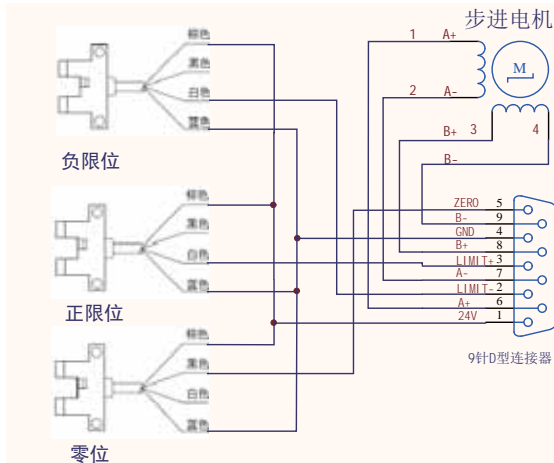

时序图:

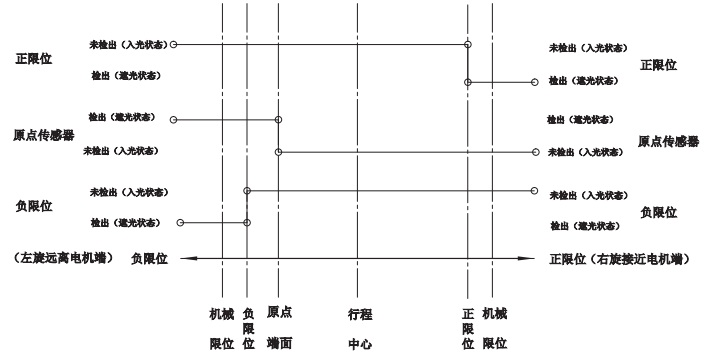

电机资料:

PA050、PA100、PA150、PA200、PA300、PA400电机参数

通用技术参数		电气技术参数	
型号	SST59D3206	电压	2.4V
相数	2	电流	2.8A/相
步距角	1.8°	电阻	0.85±10%Ω/相 (PHASE)
绝缘电阻	100MΩ以上/Min	电感	3.0mH/相 (PHASE)
绝缘等级	UL B级	保持力矩	1.44N.m以上/Min
使用温度范围	0~+50℃	制动力矩	15mN.m参考值
绝缘强度	500V AC 1分钟无异常	转子惯量	245g.cm²
重量	1.1Kg	电机工作时允许温度上升范围	80℃ Max

电机接线定义:

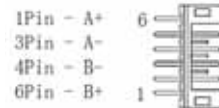

电机尺寸图:

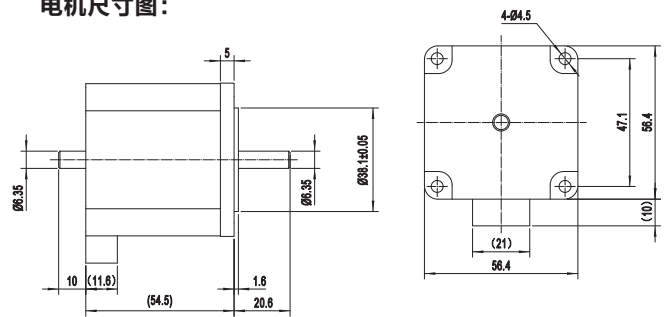

PA600、PA800、PA1000电机参数

通用技术参数		电气技术参数	
型号	SST59D5301	电压	3.6V
相数	2	电流	3.0A/相 (PHASE)
步距角	1.8°	电阻	1.2±10%Ω/相 (PHASE)
绝缘电阻	100MΩ以上/Min	电感	2.2mH/相 (PHASE)
绝缘等级	UL B级	保持力矩	1.57N.m以上/Min
使用温度范围	0~+50℃	制动力矩	88mN.m参考值
绝缘强度	500V AC 1分钟无异常	转子惯量	470g.cm²
重量	1.11Kg	电机工作时允许温度上升范围	80℃ Max

电机接线定义:



电机尺寸图:

